

REFERENCIAS

903C10

CINTA PERFORADA
ONDULADA 10m



Referencia - Descripción

903C10 - Cinta perforada ondulada 10m

Características

Material

Fleje calidad DX51

Acabado

Galvanizado Z275

Medidas

17mm x 0.8mm x 10 m

Tamaño agujeros

7mm de diámetro

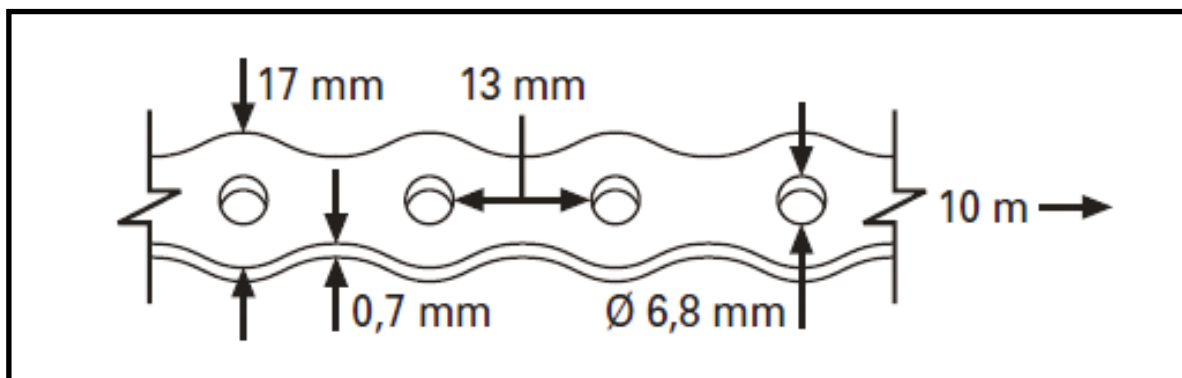

Uso

La cinta perforada ondulada se emplea para la fijación e instalación de tubos de todo tipo, como los tubos verticales de pvc (cañerías), para la instalación de techos suspendidos, para la fijación de los conductores de la electricidad y como fijador, en general, para la construcción, los encofrados y las instalaciones de ventilación.

Ventajas

- Sistema de fijación flexible
- Gran capacidad 10 mtr.
- Capacidad de cargas ligeras y medias.
- Resistente a la corrosión
- Fácil de cortar
- Fácil sistema de fijación

Embalaje

- Innerbox: Caja/10m
- Master Cartón: 38 Cajas/10m

Resistencia

Según la normativa EN 13967/2007